

AUKEY

USER MANUAL Minima Duo 35W

Benutzerhandbuch | Manuel de l'utilisateur
Manual de Usuario | Manuale d'uso | Instrukcja Użytkownika
取扱説明書 | 使用说明书 | 使用手冊 | دليل المستخدم

Using Your Product

Verwendung Ihres Produkts | Utilisation de votre produit | Uso de su producto
Utilizzo del prodotto | Korzystanie z produktu | 製品の使用法
产品的使用法 | 產品的使用法 | استخدام المنتج

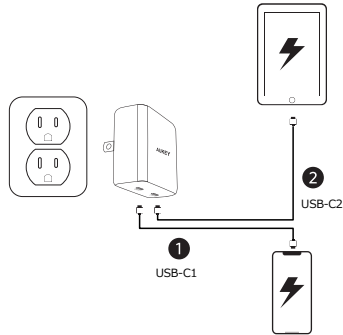

※2台の機器を接続すると、USB-C1ポートは最大20W、USB-C2ポートは最大15Wの電力が供給されます。2台の接続機器を適切に充電するには接続ポートを選択する必要がある場合があります。

Notes

Anmerkungen | Remarques | Notas | Note | Ostrzeżenie o bezpiecznym użytkowaniu | 注意 | 備註 | ملاحظات

- The USB-C port supports USB Power Delivery fast charging for iPhone 8 and later when used with a certified Apple USB-C to Lightning cable. Der USB-C-Anschluss unterstützt das schnelle Aufladen der USB-Stromversorgung für das iPhone 8 und höher, wenn es mit einem zertifizierten Apple USB-C-zu-Lightning-Kabel verwendet wird. Le port USB-C permet une charge rapide USB Power Delivery pour iPhone 8 et versions plus nouvelles lorsqu'il est utilisé avec un câble USB-C vers Lightning certifié Apple. El puerto USB-C es compatible con la carga rápida USB Power Delivery para iPhone 8 y superior cuando se utiliza con un cable USB-C a Lightning certificado de Apple. Se utilizzata con un cavo da USB-C a Lightning certificato da Apple, la porta USB-C può supportare la ricarica rapida Power Delivery USB per iPhone 8 e dispositivi di versioni successive. Port USB-C obsługuje szybkie ładowanie USB Power Delivery dla iPhone'a 8, a także w przypadku używania z certyfikowanym kablem Apple USB-C na Lightning. 与经认证的Apple USB-C至Lightning电缆一起使用时，USB-C端口可为iPhone 8及后续机型提供USB Power Delivery快速充电。與認證的Apple USB-C對Lightning連接線一起使用時，USB-C端口支援USB Power Delivery為iPhone 8和之後幾代手機快速充電。 عند استخدامه مع كبل معتمد من Apple USB-C إلى Lightning، فإن منفذ USB-C يدعم الشحن السريع لـ USB Power Delivery لـ iPhone 8 والإصدارات الأحدث.

- The plug may vary depending on the region. Der Stecker kann je nach Region variieren. La fiche peut varier en fonction de la région. El enchufe puede variar por región. La presa può variare a seconda della regione. Wtyczka może się różnić w zależności od regionu. 插头可能因地区而异。 插頭可能因地區而異。

قد يختلف القابس حسب المنطقة.

- Keep away from liquids and extreme heat. Von Flüssigkeiten und extremer Hitze fernhalten. Tenir à l'écart des liquides et de la chaleur extrême. Mantenga el producto alejado de líquidos y calor extremo. Tenere lontano da liquidi e calore estremo. Trzymaj z daleka od cieczy i ekstremalnego ciepła. 远离液体和火源。 避免接觸液體與極度高溫。

بخط بعيدا عن السوائل والحرارة الشديدة.

製品のお手入れと使用上の注意

- USB-C Power Deliveryの出力ポートでは、iPhone8以降のモデルにApple社認証済みのUSB-C Lightningケーブル（別売）で接続した場合、高速充電することができます。
- プラグは地域によって異なる場合があります。
- 湿度が高い場所、極端に高温や低温の場所に長時間放置しないでください。
- 充電の際、機器の温度が若干高くなるのは正常です。もし操作が困難なほど極端に熱くなる場合は、ただちに充電を停止してください。端末本体や内部の電子部品が故障し、発火・感電などの事故に繋がる恐れがあります。
- 分解・改造をしないでください。
- 本製品を廃棄する時は、各自治体の指示に従った方法で、正しく廃棄してください。

Model: PA-U4

Follow Us to Unlock More about AUKEY:

- @AUKEYofficial
@Aukey.jp
- @aukeyofficial
@Aukey.jp
- @AUKEYofficial
@AUKEY_jp
- AUKEYofficial
AUKEY JAPAN

AUKEY Technology Co., Ltd.
Room 102, Building P09, South China City Electronics Trading Center,
Longgang District, Shenzhen, Guangdong, 518111, CN

Specifications

Spezifikationen | Spécification | Especificaciones | Specificazioni | Specyfikacje
製品仕様 | 参数 | 規格 | المواصفات

Model Modelli Modèles Modelos Modeli Model 型番 型号 型號 الموديل	PA-U4
Input Eingang Entrée Entrada Ingressi Prąd wejściowy 入力 輸入 輸入 الدخل	AC 100-240V 50/60Hz 1.0A
Output Ausgang Sortie Salida Uscita Wyjście 出力 輸出 輸出 خرج	USB-C 1/2: (35W PD) 5V 3A / 9V 3A / 12V 2.92A / 15V 2.33A / 20V 1.75A PPS: 3.3-11V=3A(最大33W)
Total output Gesamtleistung Sortie totale Salida total Potenza totale Prąd wyjściowy suma 合計出力 (最大) 总输出 總輸出 الإجمالي	35W Max (C1 20W+C2 15W)
Dimensions Maße Dimensions Dimensiones Dimensioni Wymiary 寸法 尺寸 尺寸 الأبعاد	約49.8 x 49.8 x 25.3mm / 1.96" x 1.96" x 0.99"
Weight Gewicht Poids Peso Peso Waga 重量 重量 重量 الوزن	約67g / 2.36oz

安全上のご注意

誤った取り扱いをしたときに生じる危険とその程度を、次の表示で区分して説明しています。

- 危険** 「死亡や重傷を負う恐れが大きい内容」です。
- 警告** 「死亡や重傷を負う恐れがある内容」です。
- 注意** 「軽傷を負うことや、財産の損害が発生する恐れがある内容」です。

危険

- 分解・改造をしないでください。
感電・火災の原因になります。

注意

- 使用しない場合は本体をコンセントから抜いてください。
- 湿度が高い場所、極端に高温や低温の場所に長時間放置しないでください。
発熱、破損、発火、感電の原因になります。

警告

- 破損したまま使用しないでください。
感電・やけど・火災の原因になります。
- 万が一、プラグの一部がコンセントに残った場合は、決して素手で触らないでください。
プレーカーを落とし電気が流れていないのを確認した上で対処ください。
- 濡れた手でさわらないでください。
感電の原因になります。
- 水ぬれ禁止
水や異物を入れないでください。
感電・火災の原因になります。
- 高温注意
通電中の本体に長時間触れないでください。
充電中、充電完了直後は温度が相当上がる
ことがあります。長時間皮膚が触れたままになっ
ていると、やけど、低温やけどの恐れがあります。
- 機器の温度が若干高くなるのは正常ですが、
極端に熱くなったり、煙が出たり、異臭がした
場合は、直ちに使用を中止し、コンセントから
本体を抜いてください。
- 乳幼児の手の届かない所で使用してください。
感電・けがの原因になります。